

ÖL-KÜHLERSCHUTZ

Oil cooler protection | Protection du refroidisseur d'huile | Protección del radiador de aceite | Protezione del radiatore dell'olio

Art.-Nr. 31963-00X

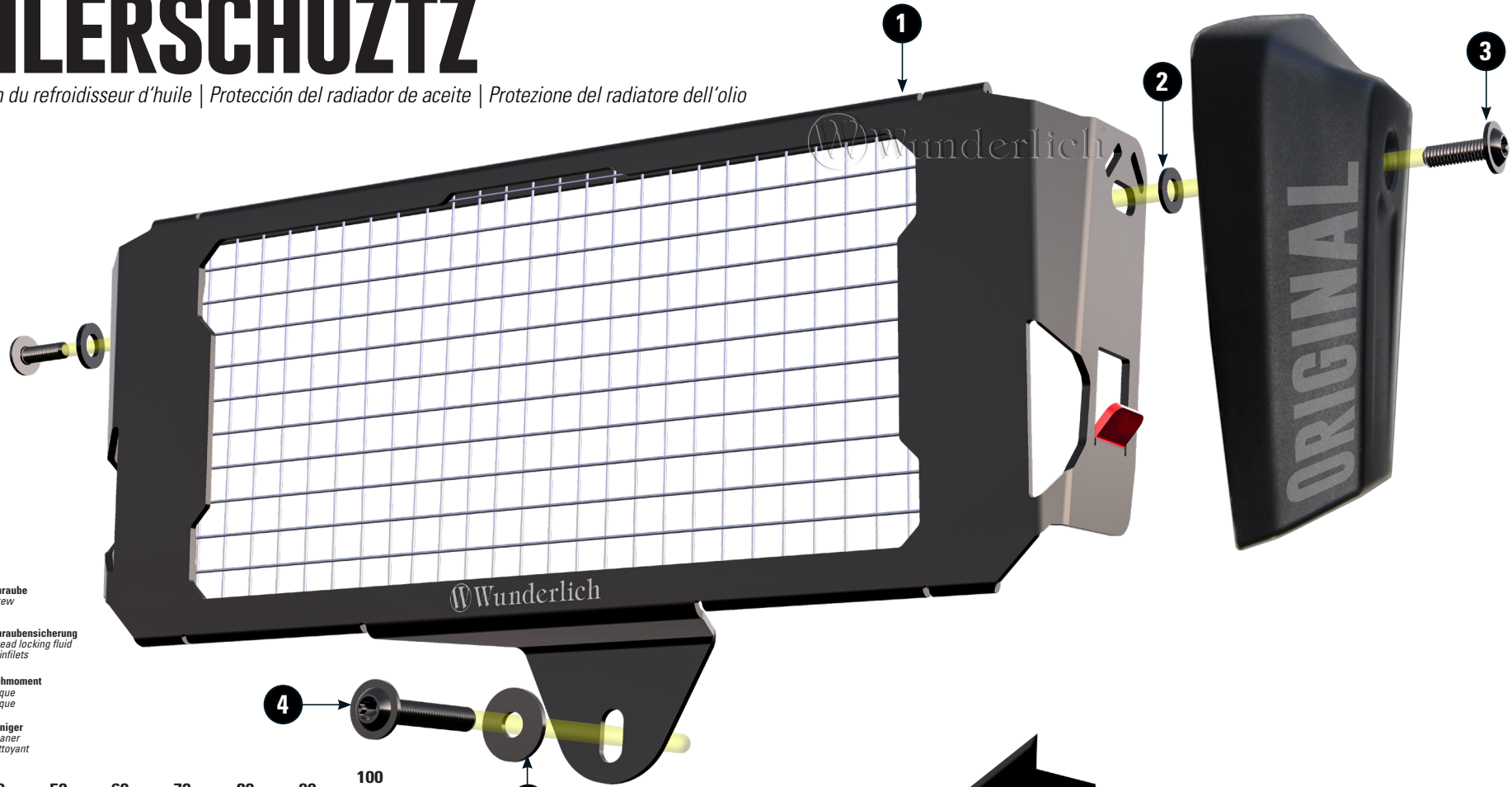

LEGENDE/KEY/FILE LÉGENDE

- Anbau Tipp**
Fitting tip
Astuce de montage
- Achtung**
Attention
Attention
- Vergrößerung**
Magnification
Grossissement
- Montagepaste**
Fitting lubricant
Lubrifiant de montage

- Schraube**
Screw
Vis
- Schraubensicherung**
Thread locking fluid
Freinfilets
- Drehmoment**
Torque
Torque
- Reiniger**
Cleaner
Nettoyant

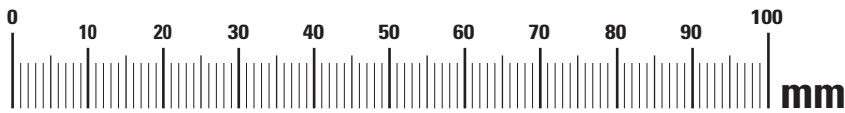

#	Bauteil component composant	DE Die Farben der Abbildungen dienen nur der Veranschaulichung. EN The colors are for illustrating purposes only. FR Les couleurs utilisées sont à titre indicatif seulement.	DIN	ISO	Menge quantity quantité
1	Kühlerschutz / Oil cooler protection				1
2	Linsenflanschschraube / Lens head screw M5x16		7381SA2	7381	2
3	U-Scheibe KST / Washer plastic M5		125KST	7089	2
4	Linsenflanschschraube / Lens head screw M6x30		7381SA2	7381	1
5	U-Scheibe / Washer M6		9021SA2	7093	1
6	Moosgummi / Foam rubber				20cm
7	Schraubensicherung / Thread locking fluid				1

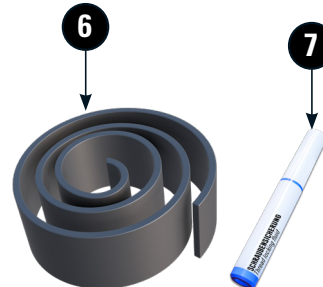

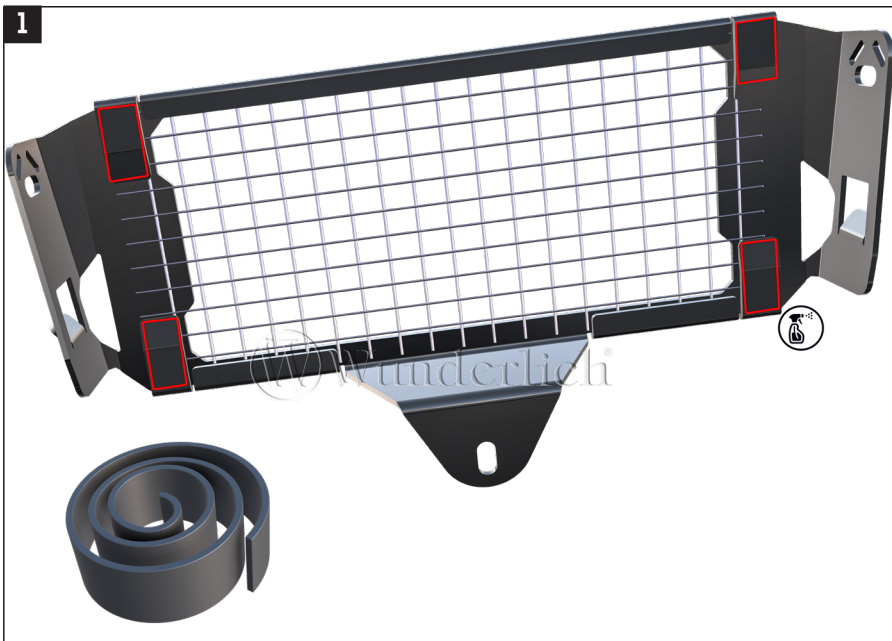

Markierte Flächen entfetten und mit Moosgummi bekleben.
 Degrease marked areas and cover with foam rubber.
 Dégraisser les zones marquées et les recouvrir de caoutchouc mousse.



orig. BMW
 M6x25
 entfällt/
 omitted/
 omis

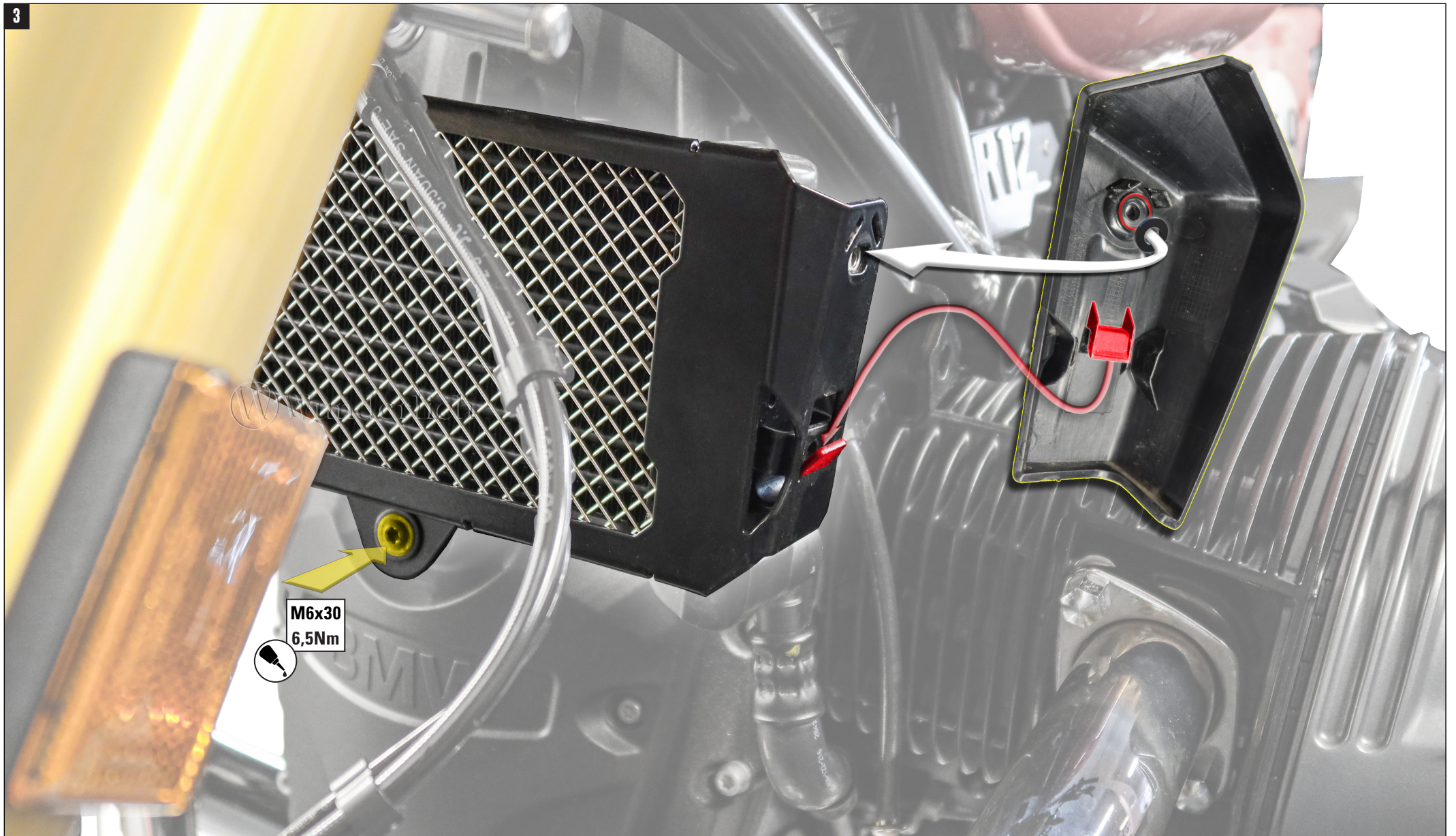

M6x30
6,5Nm

Bitte alle Anbauteile lose am Fahrzeug vormontieren und ausrichten. Beginnen Sie mit dem unteren Befestigungspunkt M6x30. Führen Sie danach die Kühlerblende mit der Lasche von Oben in die rot markierte Sicherungstasche. Halten Sie die Kühlerblende und schieben von unten die KST-Scheibe in Position. Befestigung der Blende mit M5x16.

Please pre-assemble and align all attachment parts loosely on the vehicle. Start with the lower fastening point M6x30. Then guide the radiator grille with the tab from above into the securing pocket marked in red. Hold the radiator grille and slide the KST washer into position from below. Fasten the cover with M5x16.

Veuillez pré-assembler et aligner toutes les pièces de fixation sans les serrer sur le véhicule. Commencez par le point de fixation inférieur M6x30. Guidez ensuite la grille du radiateur avec la languette par le haut dans la poche de fixation marquée en rouge. Maintenez la grille du radiateur et faites glisser la rondelle KST en position par le bas. Fixez le couvercle avec M5x16.

