

SCHMUTZFANG

Dirt trap | Piège à saletés | Trampa de suciedad | Trappola per lo sporco

Art.-Nr: 43540-002

Zur Durchführung der Montage ist sach- und fachkundiges Wissen unabdingbar, ggf. sind auch spezielle Werkzeuge notwendig. Im Zweifel sollte die Montage von einer Fachwerkstatt durchgeführt werden.

Specialist and expert knowledge is indispensable to carry out the assembly, special tools may also be required. If in doubt, the installation should be carried out by a specialist workshop.

Des connaissances spécialisées et expertes sont indispensables pour effectuer le montage, des outils spéciaux peuvent également être nécessaires. En cas de doute, le montage doit être effectué par un atelier spécialisé.

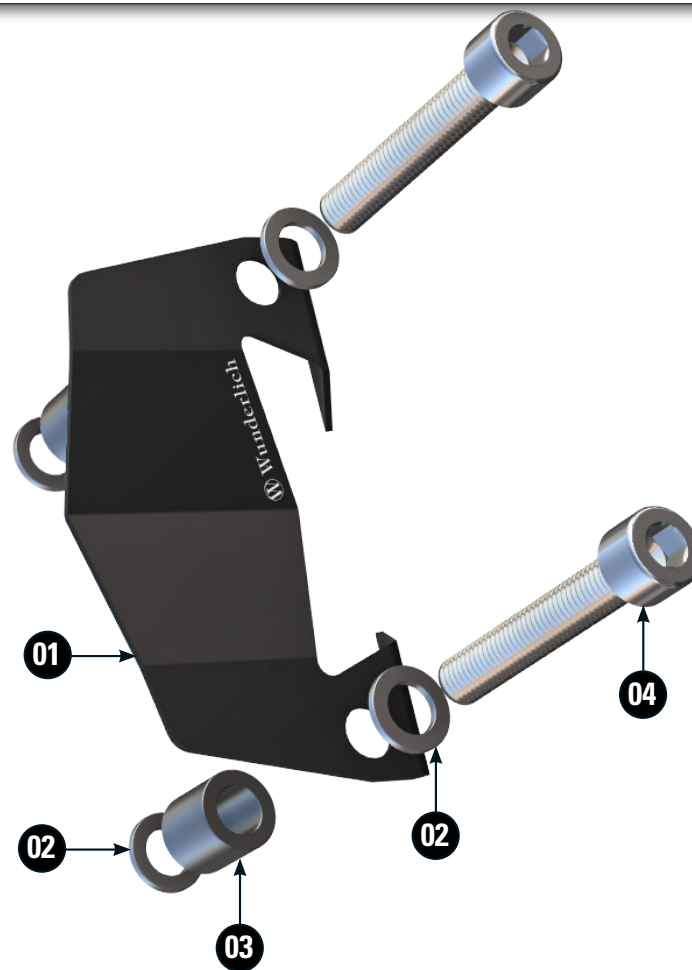

#	BEZEICHNUNG / DESCRIPTION	DE Die Farben der Abbildungen dienen nur der Veranschaulichung. EN The colors are for illustrating purposes only. FR Les couleurs utilisées sont à titre indicatif seulement.	DIN	ISO	MENGE QUANTITY
1	Spritzschutz rechte & linke Seite / Dirt trap right and left side				2
2	U-Scheibe / Washer M10		125Z	7089Z	8
3	Hülse / Sleeve ØD 19,6 - Ø10,8 - h 18,0mm				4
4	Zylinderschraube / Cylinder head screw M10 x 85		912Z	4762Z	4



In conjunction with
41980-00X

