



Kennzeichenträger

Number plate

Trasformazione
portatarga

Le support
d'identification

La placa de matrícula

Art.Nr.: 38982-XXX



Zur Durchführung der Montage ist sach- und fachkundiges Wissen unabdingbar, ggf. sind auch spezielle Werkzeuge notwendig. Im Zweifel sollte die Montage von einer Fachwerkstatt durchgeführt werden.

Specialist and expert knowledge is indispensable to carry out the assembly, special tools may also be required. If in doubt, the installation should be carried out by a specialist workshop.

Des connaissances spécialisées et expertes sont indispensables pour effectuer le montage, des outils spéciaux peuvent également être nécessaires. En cas de doute, le montage doit être effectué par un atelier spécialisé.

WIR WEISEN AUSDRÜCKLICH DARAUF HIN, DASS NUR DIE IM LIEFERUMFANG ENTHALTENEN TEILE ZUR MONTAGE DES KENNZEICHENS VERWENDET WERDEN DÜRFEN. WEITERES ZUBEHÖR IST NICHT ZULÄSSIG.

Herewith, we explicitly point out that the parts included in the scope of delivery may be used for mounting the license plate only. Further accessories are not permitted to use.

Nous attirons expressément votre attention sur le fait que seules les pièces comprises dans la livraison peuvent être utilisées pour le montage de la plaque d'immatriculation. Aucun autre accessoire n'est autorisé.

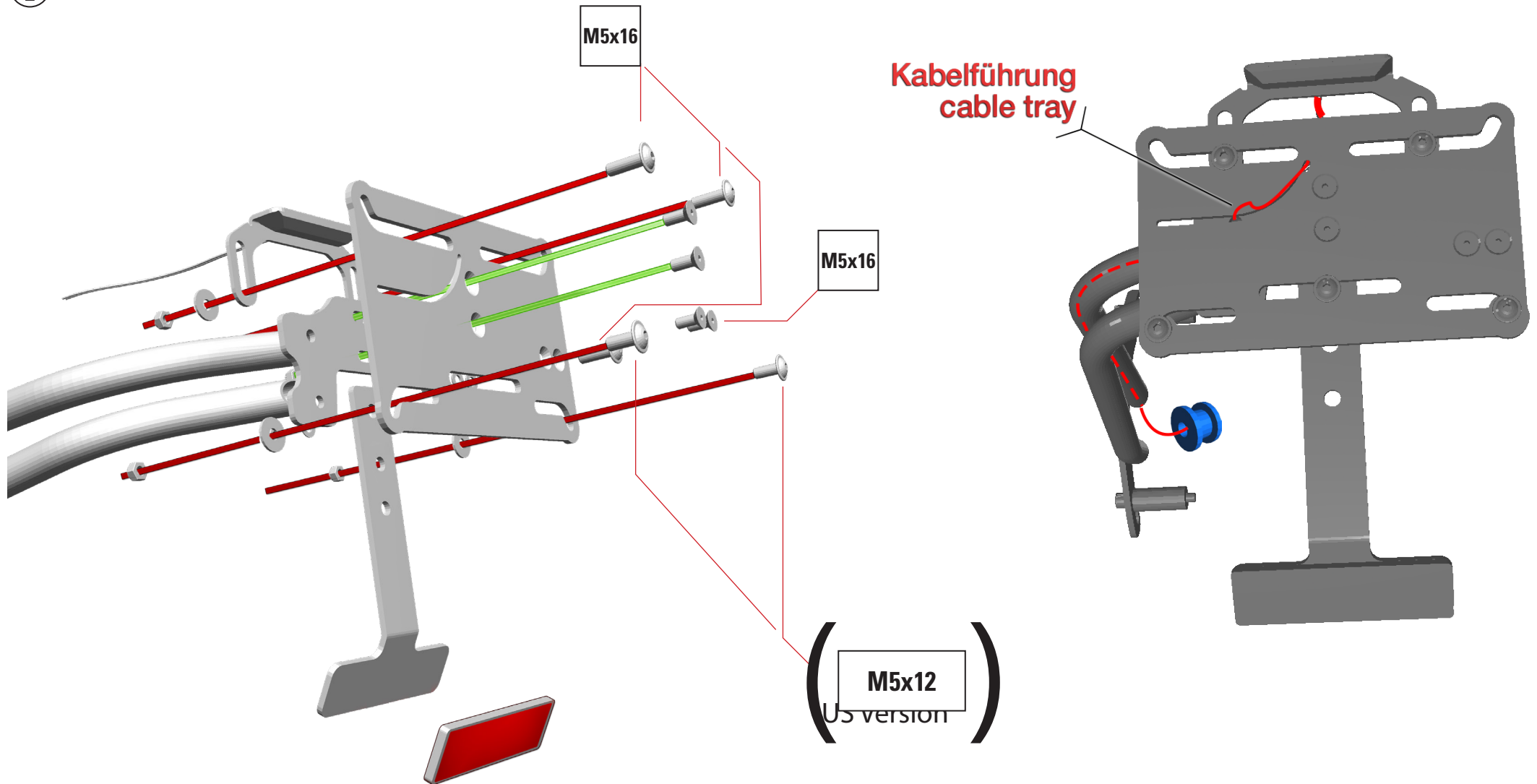

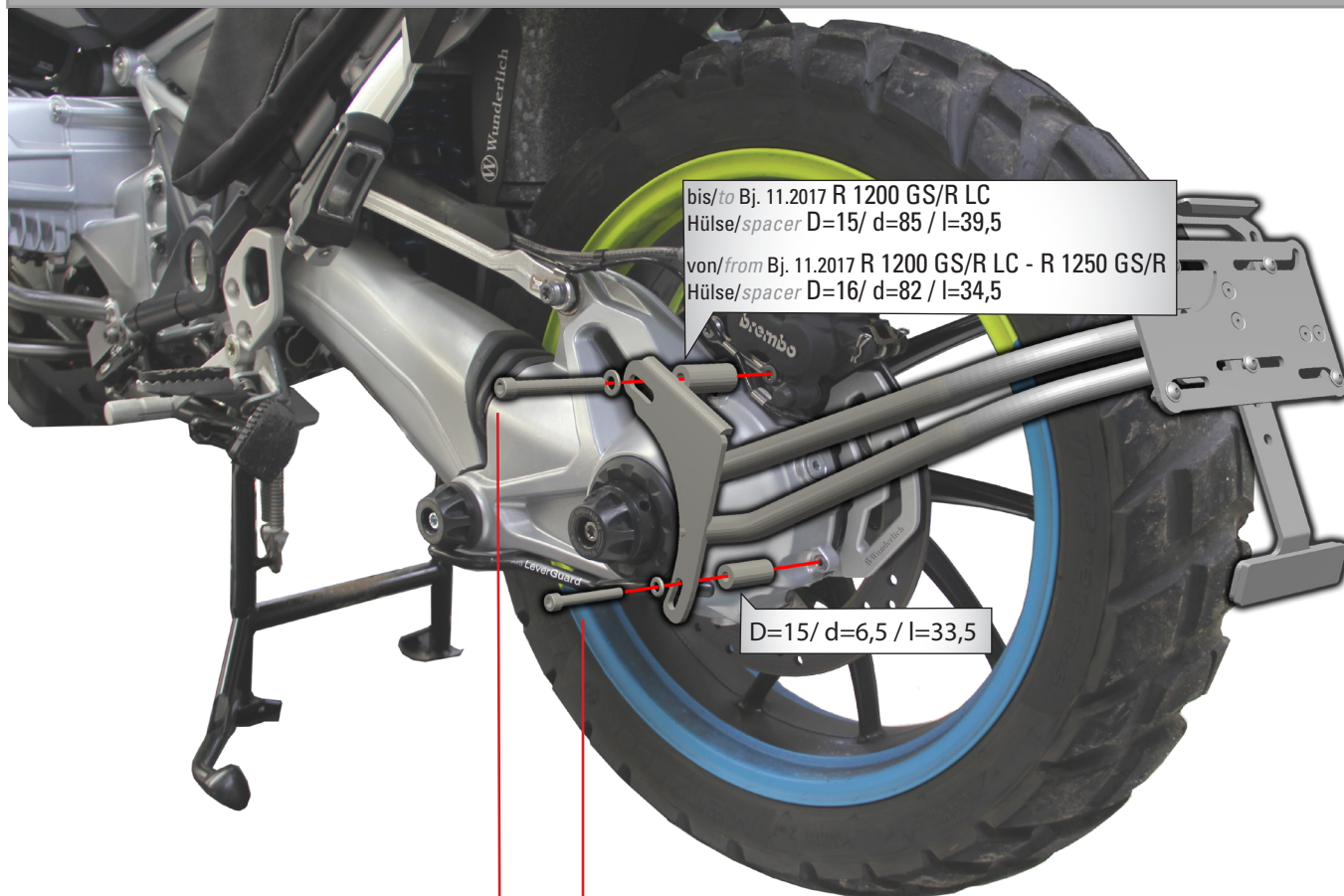

bis/to Bj. 11.2017 R 1200 GS/R LC
Hülse/spacer D=15/ d=85 / l=39,5
von/from Bj. 11.2017 R 1200 GS/R LC - R 1250 GS/R
Hülse/spacer D=16/ d=82 / l=34,5

D=15/ d=6,5 / l=33,5



M6x50
8Nm



M8x65
24Nm

R 1200 GS/R LC bis/to Bj. 11.2017



M8x70
28Nm

R 1200 GS/R LC von/from Bj. 11.2017
R 1250 GS/R



R 1200/1250 GS

Bei den R1250GS Modellen können die Kabelfarben abhängig vom Produktionsdatum variieren.
On the R1250GS models the cable colours may vary depending on the productivity data.

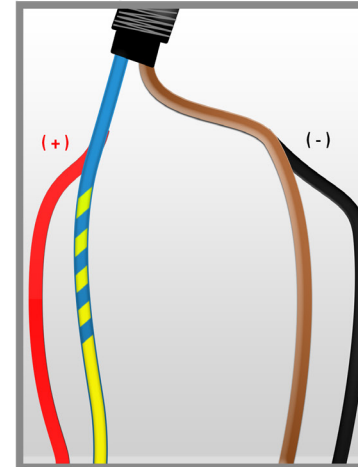

R 1200/1250 R

Entfernen Sie die original Birne der Kennzeichenbeleuchtung.
Remove the original plate light.

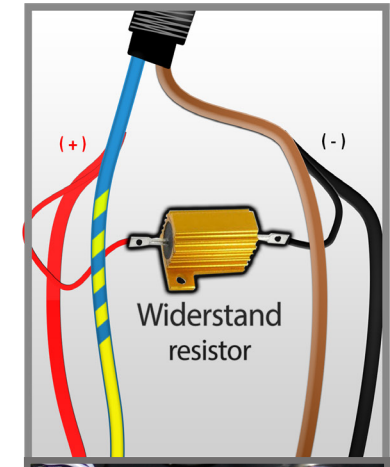

Verbinden Sie die Plus (+) Leitung der Kennzeichenleuchte mit der blau-gelben und die Masse (-) mit der braunen des Fahrzeugs.

Connect the positive (+) wire from the plate holder with the blue-yellow and the negative (-) with the brown from vehicle.

Verlege Beispiel
usage example

R 1250 GS

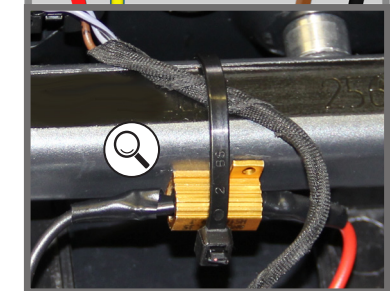
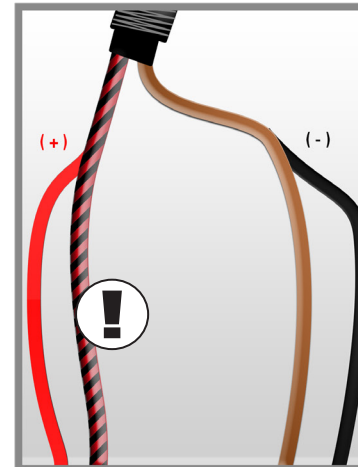

Widerstand wird warm. Schützen oder positionieren Sie diesen dementsprechend.

Resistance is warm. Protect or position it accordingly.