

# CLICKBAG SYSTEM

Art.-Nr: 49102-502

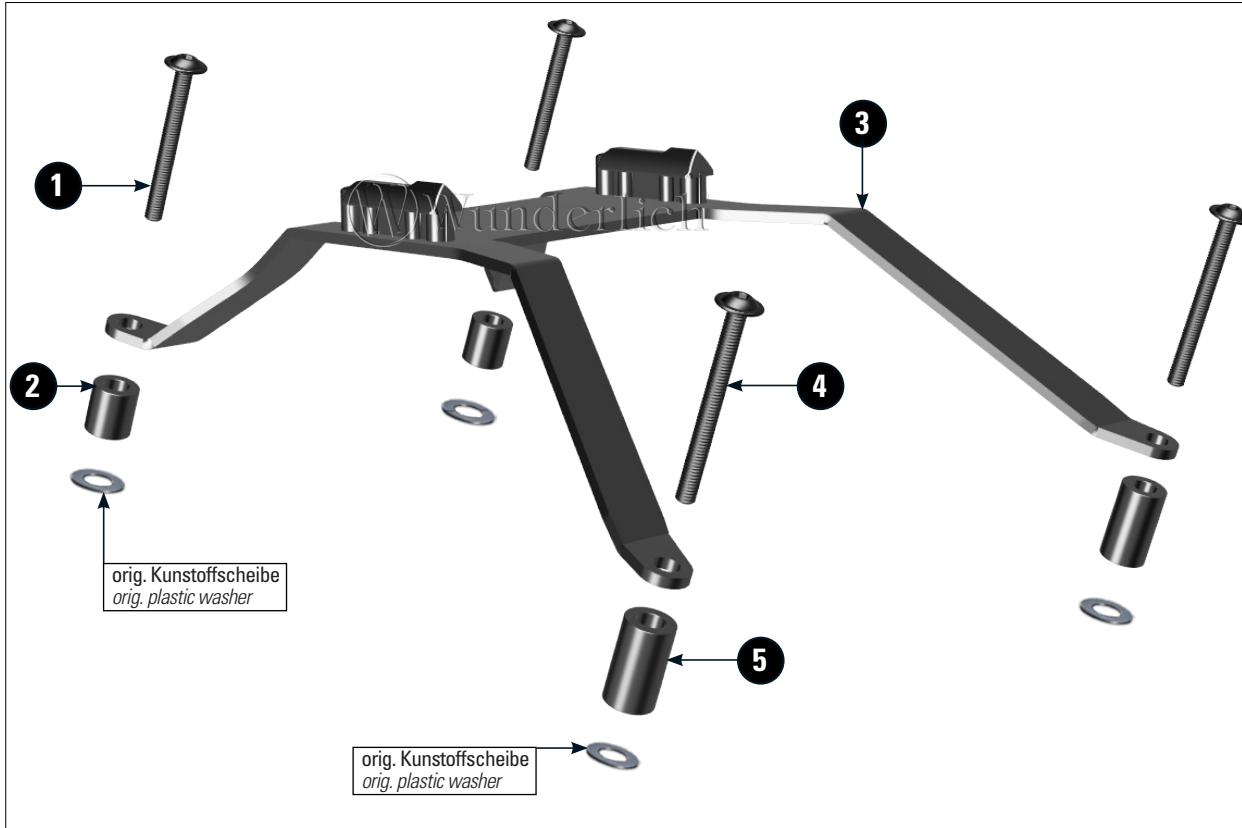

Verwenden Sie zur Montage der Wunderlich Tankrucksäcke ausschließlich die von uns zugeordneten Halter, Tankringe und die dazugehörige Verschlusseinheit. Sind Sie sich nicht sicher die Montagearbeiten korrekt ausführen zu können, sollten Sie diese Ihrer Fachwerkstatt überlassen. Vorab ziehen sie alle zugänglichen Schrauben nur locker an. Nachdem alles montiert ist, werden die Schrauben mit dem entsprechende Anzugsmoment festgezogen. Dadurch wird sichergestellt, dass das Produkt spannungsfrei angebaut ist. Nach der Montage alle Verschraubungen auf festen Sitz kontrollieren, die Kontrolle in regelmäßigen Abständen wiederholen (1x Mon.). Kontrollieren Sie vor jeder Tour den festen Sitz des Tankrucksackes.

*Only use the brackets, tank rings and the associated locking unit assigned by us for mounting Wunderlich tank bags. If you are not sure that you can carry out the assembly work correctly, you should leave this to your specialist workshop. First tighten all accessible screws only loosely. After everything is mounted, the screws are tightened to the appropriate torque. This ensures that the product is mounted stress-free. After assembly, check all screw connections for tightness, repeat the check at regular intervals (once a month). Check the tight fit of the tank bag before each tour.*

*Pour le montage des sacoches de réservoir Wunderlich, utilisez exclusivement les supports, les anneaux de réservoir et l'unité de fermeture correspondante que nous vous avons attribués. Si vous n'êtes pas sûr de pouvoir effectuer correctement les travaux de montage, nous vous conseillons de les confier à un atelier spécialisé. Au préalable, serrez toutes les vis accessibles sans trop les serrer. Dans un premier temps, ne serrez les vis que légèrement. Une fois que tout est monté, les vis doivent être serrées avec le couple de serrage approprié. Cela permet de s'assurer que le produit est monté sans tension. Après le montage, contrôlez le serrage de tous les raccords à vis, répétez le contrôle à intervalles réguliers (1x mois). Contrôlez la fixation de la sacoche de réservoir avant chaque sortie.*



#	Bauteil component composant	DE Die Farben der Abbildungen dienen nur der Veranschaulichung. EN The colors are for illustrating purposes only. FR Les couleurs utilisées sont à titre indicatif seulement.	DIN	ISO	Menge quantity quantité
1	Linsenflanschschraube / Lens head screw	M5x45 TX	7381SA2	7381SA2	2
2	Hülse / Sleeve	ØD 13 - Ød 7 - h 14mm			2
3	Systemhalter / Bracket				1
4	Linsenflanschschraube / Lens head screw	M5x50 TX	7381SA2	7381SA2	2
5	Hülse / Sleeve	ØD 13 - Ød 7 - h 22mm			2



1



Wir empfehlen die Oberfläche der Verkleidungsteile regelmäßig zu reinigen und gegebenenfalls mit Lackschutzfolie zu schützen.  
 We recommend cleaning the trim surface regularly and protecting it with paint protection film if necessary.  
 Nous recommandons de nettoyer régulièrement la surface de la garniture et, le cas échéant, de la protéger avec un film protecteur pour peinture.

2



3



4

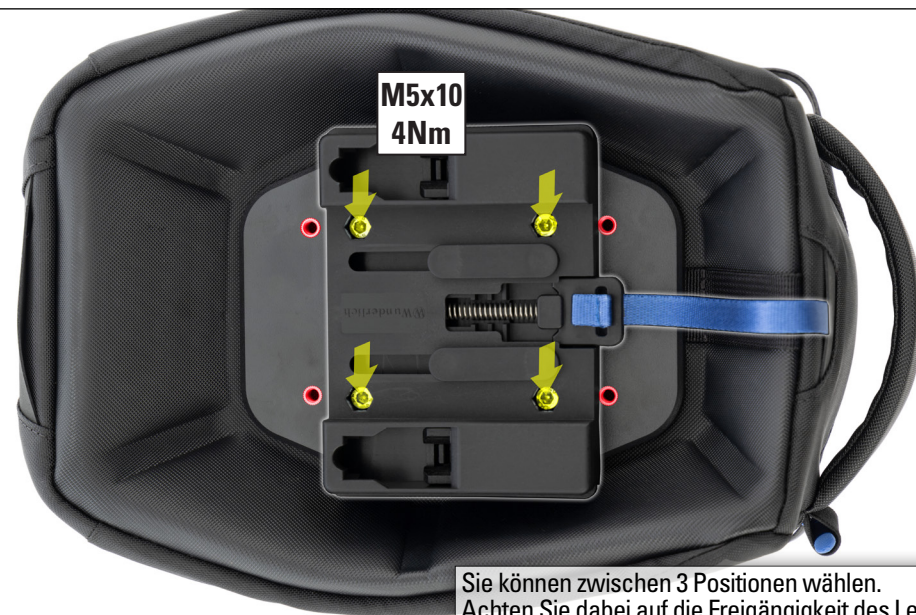

Sie können zwischen 3 Positionen wählen.  
Achten Sie dabei auf die Freigängigkeit des Lenkers und die Tankform.  
*You can choose between 3 positions.  
Pay attention to the clearance of the handlebar and the tank shape.*  
*Vous pouvez choisir entre 3 positions.  
Contrôler la liberté de mouvement du guidon et à la forme du réservoir.*



Das Zugband befindet sich im Tankrucksack. Zur Verlegung bzw. Durchführung, entfernen Sie den Clip, dieser wird nach der Banddurchführung wieder eingefädelt.

*The drawstring is located in the tank bag. For it's laying or carrying out, remove the clip, this is threaded in after the tape has been ted through.*

*Le cordon de serrage se trouve dans la sacoche de réservoir. Pour la pose ou le passage de celui-ci, retirer le clip, passer le cordon puis replacer le clip.*

